

仕様	
筐体	鉄骨鋼板製溶接構造
抵抗負荷	200kW 最小設定負荷容量 1kW
試験電圧	AC450V 3 60Hz
制御電源	AC200V 3 60Hz
力率	1.0
冷却方式	強制風冷式
有圧換気扇	AC200V 3 0.75kW 1台
騒音	63dB (筐体より1.5m地点)
遠隔操作	タッチパネル
排気温度	110deg (排気口より1m地点)
質量	1000kg

NP記入文字

NP 1	発電機負荷試験装置
------	-----------

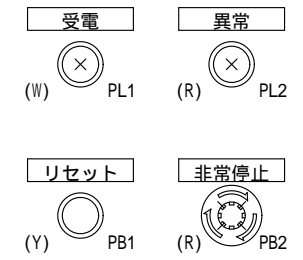
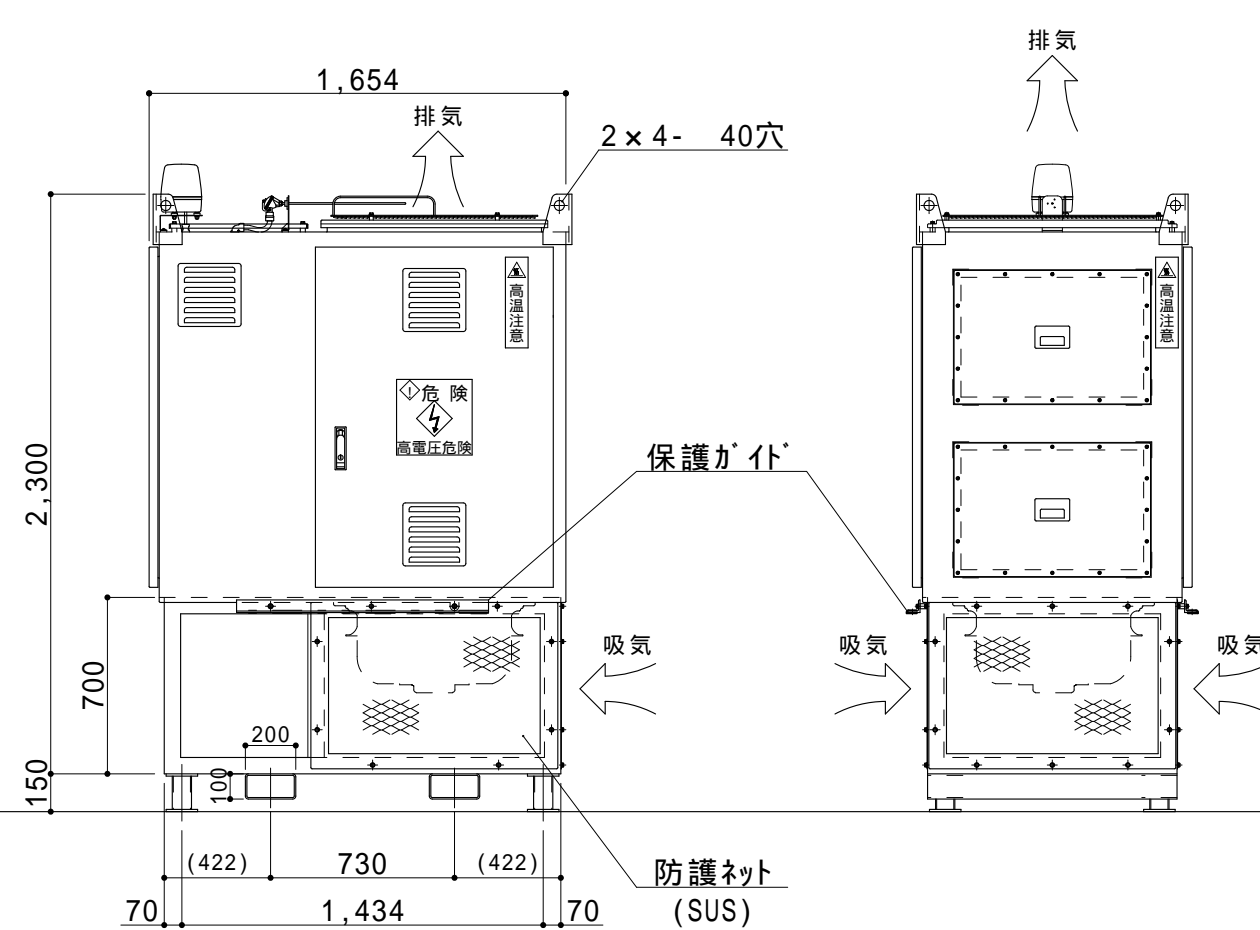
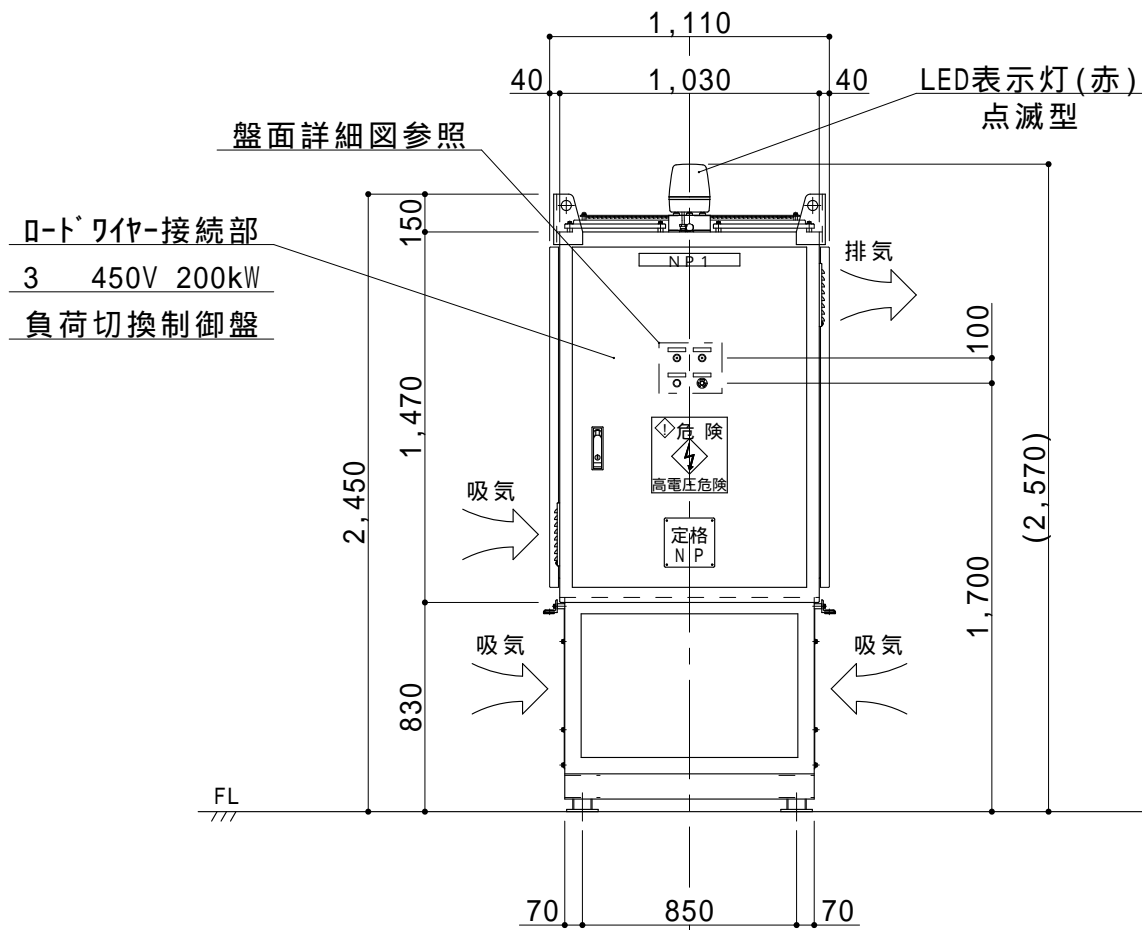
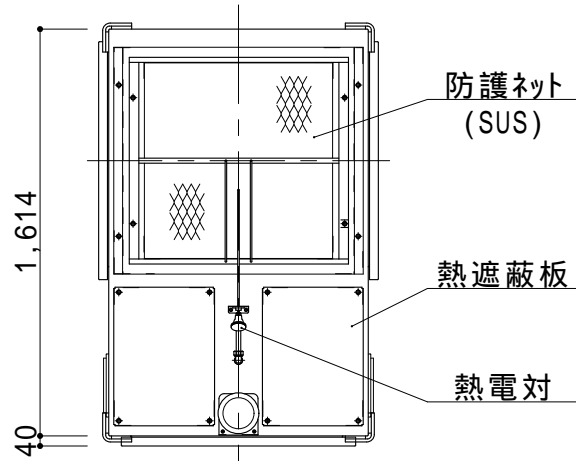

盤面詳細図

S:1/5

製品の仕様は改良の為、予告なく変更する場合があります。

変更



赤司電機株式会社

承認	照査	作成
間内	間内	山口
'15.10.05	'15.10.05	'15.10.05

RESI-MASTER 200L

外形図